

SHIMANO STEPS

Sistema di alimentazione elettrica totale SHIMANO

Manuale d'uso SC-EM800

Ciclocomputer

INDICE

AVVISO IMPORTANTE	3
Informazioni importanti per la sicurezza	3
NOTA.....	4
Ispezioni regolari da effettuare prima di utilizzare la bicicletta.....	4
Struttura dell'opuscolo.....	6
Nomi dei componenti.....	7
Metodo di notazione per le operazioni	8
Installazione e rimozione del ciclocomputer	9
Funzionamento di base	10
Accensione/spengimento dell'alimentazione	10
Visualizzazione della schermata	11
Indicatore del livello di carica della batteria	12
Accensione/spengimento fanale	12
Uso del display dati sul percorso.....	13
Azzeramento della distanza percorso.....	14
Menu delle impostazioni	15
Uso del menu delle impostazioni.....	15
Ritorno alla schermata principale dalla schermata del menu delle impostazione [Esci]	15
Impostazione dell'ora [Orologio].....	16
Accensione/Spengimento del suono di funzionamento [Bip]	16
Impostazione del display.....	17
Impostazione della luminosità dello schermo [Luminosità].....	17
Modifica della lingua del display [Lingua]	17
Modifica dell'unità di misura della velocità e della distanza [Unità]	17
Adattamento della velocità visualizzata con un altro dispositivo [Velocità visualizzata].....	17
Azzeramento della distanza percorso [Elimina].....	18
Impostazione della funzione di servoassistenza della bicicletta	19
Accensione/spengimento fanale [Fanale].....	19
Impostazione del rapporto selezionato partendo da un arresto [Start mode]	19
Cambiare dinamicamente il comfort di guida [Assist profile]	19
Regolazione cambio rapporti automatico [Momento di cambiata]	20

Collegamento wireless	21
Sistemi wireless digitali 2,4 GHz	21
Collegamento ANT.....	21
Metodo di collegamento.....	21
Connessione Bluetooth® LE.....	21
Metodo di collegamento.....	21
Specifiche per il sistema wireless	21
E-TUBE PROJECT	21
Voci personalizzabili in E-TUBE PROJECT	22
Guida alla soluzione dei problemi	23
Ripristino dalla funzione di protezione RD [Azzer. protezione RD].....	23
Regolazione del cambio con cambio servoassistito [Regolazione]	23
Indicazione di errore/avvertenza	24
Indicazione di errore	24
Indicazione di avvertimento.....	24
Quando si verifica un problema	25

AVVISO IMPORTANTE

- Per informazioni sull'installazione e sulla regolazione dei prodotti che non dovessero essere presenti nel manuale d'uso, contattare il punto vendita o un rivenditore. Il manuale del rivenditore per meccanici professionisti è disponibile sul nostro sito web (<https://si.shimano.com>).
- Non smontare e non modificare il prodotto.
- Si pregano i rivenditori di rispettare le normative e i regolamenti in vigore in ciascun paese, stato o regione in cui operano.
- Il logo e il marchio Bluetooth® sono marchi registrati di proprietà di Bluetooth SIG, Inc. e il loro utilizzo da parte di SHIMANO INC. è soggetto a licenza. Gli altri marchi o nomi commerciali appartengono ai loro rispettivi titolari.

Per garantire la sicurezza, prima dell'uso leggere attentamente il presente manuale e seguirne le indicazioni per un uso corretto.

Le seguenti istruzioni dovranno essere sempre osservate per prevenire possibili lesioni personali e danni alle attrezzature e ai luoghi nei quali vengono utilizzate. Le istruzioni sono classificate a seconda del grado di pericolo o dei danni che potrebbero verificarsi se il prodotto venisse usato in modo non corretto.



PERICOLO

Il mancato rispetto delle istruzioni causerà lesioni molto gravi o morte.



AVVERTENZA

Il mancato rispetto delle istruzioni potrebbe causare lesioni molto gravi o morte.



ATTENZIONE

Il mancato rispetto delle istruzioni potrebbe causare lesioni o danni alle attrezzature e ai luoghi nei quali vengono utilizzate.

Informazioni importanti per la sicurezza



AVVERTENZA

- Non smontare o modificare il prodotto. In caso contrario potrebbe verificarsi un malfunzionamento del prodotto con conseguenti cadute improvvise e lesioni gravi.

Precauzioni per la marcia

- Non farsi distrarre troppo dal display del ciclocomputer durante la marcia. In caso contrario potrebbe verificarsi un incidente.
- Prima di utilizzare la bicicletta confermare che il faro funzioni.

Precauzioni di sicurezza

- Rimuovere sempre la batteria e il cavo caricabatteria prima di cablare o collegare componenti alla bicicletta. Diversamente, si potrebbe provocare una scossa elettrica.
- Durante l'installazione del prodotto, seguire sempre le indicazioni riportate nelle istruzioni di montaggio e manutenzione. Si raccomanda di utilizzare componenti originali SHIMANO. Dadi o bulloni allentati e danni al prodotto potrebbero causare un incidente improvviso, per esempio una caduta, e provocare lesioni gravi.
- Non lasciare il prodotto in un ambiente circostante a temperature estremamente elevate, ad esempio in un veicolo chiuso in una giornata calda o in prossimità di un calorifero. Ciò può provocare un'esplosione della batteria integrata o la fuoriuscita di liquido o gas infiammabile dalla stessa.
- Non sottoporre il prodotto a una pressione dell'aria estremamente bassa. Ciò potrebbe provocare un'esplosione della batteria integrata o la fuoriuscita di liquido o gas infiammabile dalla stessa. Il trasporto aereo di questo prodotto non rappresenta un problema.
- Conservare i manuali d'uso in modo che possano essere consultati in qualsiasi momento.

Precauzioni per lo smaltimento

- Osservare tutte le norme ambientali federali, statali e locali per lo smaltimento di questo prodotto, in quanto incorpora una batteria. Lo smaltimento di questo prodotto nel fuoco o in un forno caldo, oppure la frantumazione meccanica o il taglio dello stesso, può provocare un'esplosione della batteria integrata.



ATTENZIONE

Precauzioni per la marcia

- Rispettare le istruzioni del manuale della bicicletta, per garantire la sicurezza.

Precauzioni di sicurezza

- Non modificare mai il sistema. Si potrebbe causare un errore di sistema.

- Utilizzare il prodotto sotto la supervisione di un responsabile della sicurezza e dopo avere ricevuto le informazioni necessarie.
Non consentire l'uso del prodotto a persone con ridotte capacità fisiche, sensuali o mentali, o a persone senza esperienza o conoscenza adeguata, bambini compresi.
- Non permettere ai bambini di giocare in prossimità del prodotto.

NOTA

Precauzioni di sicurezza

- In caso di malfunzionamenti o problemi, rivolgersi al punto vendita più vicino.
- Assicurarsi di montare le coperture sui connettori non utilizzati.
- Per l'installazione e la regolazione del prodotto, consultare un punto vendita.
- I componenti sono progettati per la massima impermeabilità su fondo bagnato, ma è bene evitare di immergerli deliberatamente in acqua.
- La bicicletta non deve essere pulita con lavaggio ad alta pressione. Se l'acqua penetra nei componenti, questi potrebbero arrugginirsi o non funzionare in modo adeguato.
- Non capovolgere la bicicletta. Si potrebbe verificare un danno al cicocomputer e al gruppo interruttore.
- Trattare i componenti con cura, senza esporli a sollecitazioni troppo violente.
- Quando la batteria viene rimossa la bicicletta funziona come una bicicletta normale, tuttavia, se il fanalino è collegato al sistema di alimentazione elettrica, non si accenderà. In Germania, l'uso della bicicletta in tali condizioni è considerato una violazione delle leggi che regolano la circolazione stradale.

Collegamento e comunicazione con il PC

Il dispositivo di collegamento al PC può essere usato per collegare un PC alla bicicletta (sistema o componenti), e l'E-TUBE PROJECT può essere usato per svolgere operazioni come la personalizzazione di singoli componenti o dell'intero sistema e per l'aggiornamento del firmware.

- Dispositivo di collegamento al PC: SM-PCE1/SM-PCE02
- E-TUBE PROJECT: applicazione PC
- Firmware: software all'interno di ciascun componente

Collegamento e comunicazione con smartphone

- È possibile personalizzare i singoli componenti o l'intero sistema e aggiornare il firmware utilizzando la versione per smartphone di E-TUBE PROJECT dopo aver collegato la bicicletta (sistema o componenti) a uno smartphone via Bluetooth® LE.
- E-TUBE PROJECT: applicazione per smartphone
- Firmware: software all'interno di ciascun componente

Cura e manutenzione

- Contattare il punto vendita per gli aggiornamenti software dei componenti. Le informazioni più aggiornate sono disponibili sul sito web SHIMANO.
- Non utilizzare diluenti o altri solventi per la pulizia dei componenti. Tali sostanze potrebbero danneggiare la superficie.
- Per eventuali domande riguardo ai metodi di installazione e manutenzione dei prodotti, rivolgersi al punto vendita.
- I prodotti non sono garantiti contro l'usura o il deterioramento conseguenti a un uso normale.

Etichette

- Alcune importanti informazioni contenute nel presente manuale d'uso sono riportate anche sull'etichetta del dispositivo.

Ispezioni regolari da effettuare prima di utilizzare la bicicletta

Prima di utilizzare la bicicletta controllare i seguenti elementi. In caso di problemi, rivolgersi al proprio punto vendita di fiducia o presso un qualsiasi rivenditore.

- La trasmissione effettua il cambio rapporti in modo fluido?
- I componenti sono montati in modo sicuro e non presentano danni?
- I componenti sono installati in modo sicuro sul telaio/manubrio/attacco del manubrio, ecc.?
- Durante la marcia si avvertono rumori anomali?
- La batteria conserva un livello di carica sufficiente?



Questo simbolo sul prodotto, sulla documentazione o sulla confezione ricorda che tale articolo deve essere portato in un centro di raccolta differenziata apposito al termine della sua vita utile. Non smaltire questo prodotto come rifiuto urbano indifferenziato, ma portarlo in un punto di riciclaggio. Assicurandosi che il prodotto sia smaltito correttamente, si contribuirà a prevenire potenziali conseguenze negative per l'ambiente e la salute umana. Per informazioni sul punto di riciclaggio più vicino, consultare il proprio ente locale dedicato al servizio di gestione dei rifiuti.

Struttura dell'opuscolo

I manuali d'uso di SHIMANO STEPS sono suddivisi in vari opuscoli, come descritto di seguito.

Prima dell'uso leggere attentamente i manuali d'uso e seguirne le indicazioni per l'uso corretto. Conservare i manuali d'uso in modo che possano essere consultati in qualsiasi momento.

Gli ultimi manuali d'uso sono disponibili sul nostro sito web (<https://si.shimano.com>).

- **Manuale d'uso di SHIMANO STEPS**

Si tratta del manuale d'uso di base per SHIMANO STEPS. Contiene quanto segue.

- Guida rapida di SHIMANO STEPS
- Funzionamento delle biciclette servoassistite che utilizzano manubri tipo sport, come le city bike, le biciclette da trekking o le MTB
- Guida alla soluzione dei problemi

- **Manuale d'uso di SHIMANO STEPS per biciclette con manubrio da corsa (opuscolo separato)**

Questo opuscolo descrive il funzionamento delle biciclette servoassistite dotate di un manubrio da corsa e che sono controllate utilizzando una leva a doppio controllo. Deve essere letto unitamente al Manuale d'uso di SHIMANO STEPS.

- **Manuale d'uso della batteria speciale e delle parti di SHIMANO STEPS**

Contiene quanto segue.

- Come caricare e manipolare la batteria speciale di SHIMANO STEPS
- Come collegare e rimuovere la batteria speciale di SHIMANO STEPS alla bicicletta
- Come utilizzare l'interruttore on/off del sistema satellite e la porta di carica satellite
- Come leggere i LED della batteria durante la carica o durante un errore, e come gestire gli errori

- **Manuale d'uso del ciclocomputer (il presente documento)**

Contiene quanto segue.

- Funzionamento di base del ciclocomputer e come configurare le impostazioni
- Metodo di comunicazione wireless
- Guida alla soluzione dei problemi del ciclocomputer

- **Manuale d'uso del gruppo interruttore**

Questo è il manuale d'uso dell'interruttore servoassistenza e dell'interruttore cambio. Descrive il funzionamento del gruppo interruttore.

Nomi dei componenti

Questo prodotto viene azionato con il pulsante delle funzioni sul corpo principale e il gruppo interruttore incluso nella bicicletta servoassistita.

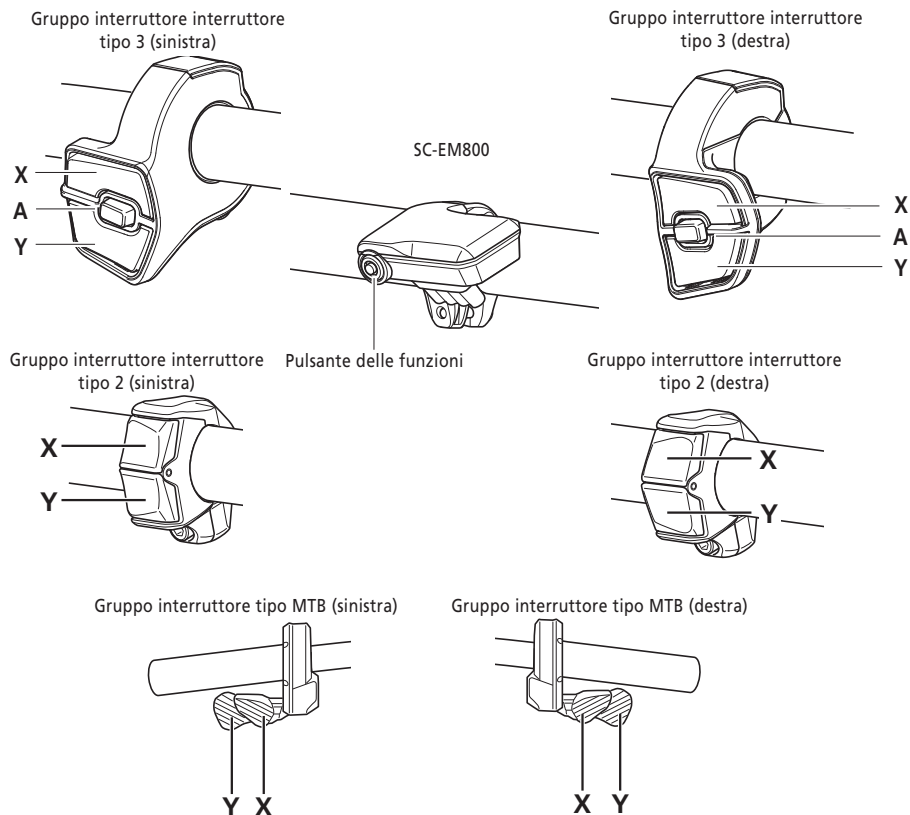

Il funzionamento di ciascun pulsante/interruttore è indicato di seguito.

Ciclocomputer (SC-EM800)	
Funzione Pulsante*1	<p>Durante la marcia: uso del display dati sul percorso</p> <p>Durante l'impostazione: cambio della schermata o conferma delle modifiche delle impostazioni</p>

*1 L'operazione eseguita tenendo premuto il pulsante varia a seconda che sia collegato un gruppo interruttore a una funzione di servoassistenza assegnata.

- Se è collegato un gruppo interruttore a una funzione di servoassistenza assegnata: visualizzazione della schermata menu impostazioni
- Se non è collegato un gruppo interruttore a una funzione di servoassistenza assegnata: modifica della modalità di servoassistenza

Gruppo interruttore (sinistra) (valore predefinito: per servoassistenza)		Gruppo interruttore (destra) (valore predefinito: cambio rapporti elettronico)	
Interruttore-X	<p>Durante la marcia: aumento della servoassistenza</p> <p>Durante l'impostazione: spostamento del cursore o modifica dell'impostazione</p>	Interruttore-X	Durante la marcia: cambiata
Interruttore-Y	<p>Durante la marcia: riduzione della servoassistenza</p> <p>Durante l'impostazione: spostamento del cursore o modifica dell'impostazione</p>	Interruttore-Y	Durante la marcia: scalata
Interruttore-A	<p>Durante la marcia: uso del display dati sul percorso</p> <p>Durante l'impostazione: cambio della schermata o conferma delle modifiche delle impostazioni</p>	Interruttore-A*1	Durante la marcia: passaggio dal cambio rapporti automatico a quello manuale e viceversa

*1 Solo quando la bicicletta servoassistita supporta il cambio rapporti.



- Questo manuale utilizza le impostazioni predefinite per tutte le spiegazioni relative all'assegnazione delle funzioni del gruppo interruttore. Le funzioni assegnate agli interruttori possono essere modificate rispetto a quelle indicate in questa sezione effettuando la connessione a E-TUBE PROJECT. Per ulteriori dettagli contattare il punto vendita.
- La disposizione degli interruttori può variare a seconda del gruppo interruttore. Per i dettagli consultare il manuale d'uso del gruppo interruttore.

■ Metodo di notazione per le operazioni

Le successive operazioni che utilizzano il pulsante del corpo principale e il gruppo interruttore di questo prodotto sono indicate con la seguente notazione.

Notazione	Operazione
<F>	Indica un'operazione di pressione del tasto funzione.
<↑>	Indica un'operazione di pressione dell'interruttore-X dell'interruttore servoassistenza.
<↓>	Indica un'operazione di pressione dell'interruttore-Y dell'interruttore servoassistenza.
[Orologio] (Esempio) Impostazione ora	Le voci visualizzate sulla schermata del cicocomputer sono racchiuse tra parentesi quadre in questo manuale. Quando questa notazione viene utilizzata in una procedura, indica un'operazione per selezionare un display sulla schermata e la pressione del tasto funzione o dell'interruttore-A dell'interruttore di servoassistenza per cambiare schermata o confermare l'impostazione.
<A>	Indica un'operazione di pressione dell'interruttore-A dell'interruttore servoassistenza.



- Le operazioni indicate con <F> possono invece essere eseguite con <A>.

Installazione e rimozione del ciclocomputer

Per la procedura di installazione/rimozione, rivolgersi al punto vendita o al rivenditore.

■ Accensione/spengimento dell'alimentazione

L'alimentazione di questo prodotto è collegata all'alimentazione principale della bicicletta servoassistita. Quando l'alimentazione principale è accesa, anche tutti i componenti collegati all'unità di trasmissione della bicicletta servoassistita sono accesi (servoassistenza, alimentazione del prodotto, meccanismo cambio rapporti elettronico e luci).

Per la procedura di accensione e spegnimento dell'alimentazione principale, consultare il manuale d'uso di SHIMANO STEPS.

NOTA

- Prima di effettuare l'accensione, consultare il "manuale d'uso della batteria speciale e dei componenti SHIMANO STEPS" per verificare quanto segue.
 - La batteria è saldamente collegata al supporto batteria.
- L'alimentazione non può essere attivata durante la carica.



- Se la bicicletta non viene utilizzata per 10 minuti dopo l'accensione, l'alimentazione si spegne automaticamente (funzione di spegnimento automatico).

Quando l'alimentazione principale è attivata, viene visualizzata una schermata simile a quella mostrata nella figura sottostante, quindi viene visualizzata la schermata principale.



■ Visualizzazione della schermata

Le voci visualizzate nella schermata principale differiscono a seconda della bicicletta servoassistita.

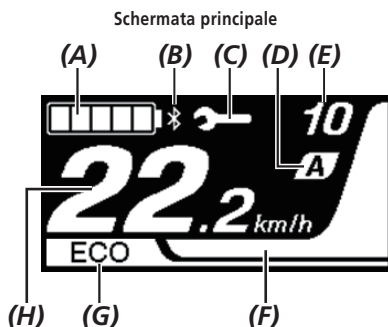

(A)	Indicatore del livello di carica della batteria (Fare riferimento a "Indicatore del livello di carica della batteria")	(E)	Display della posizione del rapporto selezionato *1 Visualizza il rapporto selezionato correntemente.
(B)	Icona Bluetooth® LE Viene visualizzata quando un dispositivo esterno è collegato mediante Bluetooth® LE. (Fare riferimento a "Connessione Bluetooth® LE")	(F)	Indicatore servoassistenza Mostra la potenza di servoassistenza. Il colore del display cambia in base alla modalità di servoassistenza corrente.
(C)	Avviso manutenzione Indica che è necessario eseguire la manutenzione. Se viene visualizzata questa icona, contattare il punto vendita o il rivenditore.	(G)	Modalità di servoassistenza corrente *2 Le modalità di servoassistenza che possono essere selezionate differiscono a seconda della bicicletta servoassistita.
(D)	Cambio rapporti automatico / manuale *3 [A]: visualizzato per cambio rapporti automatico. [M]: visualizzato per cambio rapporti manuale.	(H)	Dati sul percorso visualizzati *4 Visualizza i dati sul percorso come la velocità corrente. I dati sul percorso che possono essere visualizzati differiscono a seconda della bicicletta servoassistita.

*1 Visualizzati solo per cambio rapporti elettronico.







*2 Consultare il manuale d'uso SHIMANO STEPS.

*3 Per le biciclette servoassistite che non possono cambiare tra cambio rapporti automatico e manuale, il display è fisso su [A] o [M].

*4 Fare riferimento a "Uso del display dati sul percorso".

Indicatore del livello di carica della batteria

Il livello di carica della batteria viene mostrato sotto forma di icona.

Display	Livello batteria
	100 - 81%
	80 - 61%
	60 - 41%
	40 - 21%
	20 - 1% (rosso)*
	0%

* L'indicatore del livello di carica della batteria lampeggia quando il livello della batteria è basso.



- Il ciclocomputer utilizza lo zero per indicare un livello di carica della batteria dove non è possibile eseguire la servoassistenza. Con il sistema SHIMANO STEPS, il fanale può rimanere comunque acceso per un po' di tempo quando la servoassistenza si arresta a causa di una batteria scarica. Pertanto, il livello della batteria di cui sopra può differire da quello che può essere controllato sulla batteria.

■ Accensione/spengimento fanale

Se all'unità di trasmissione è collegato un fanale, è possibile usare questo prodotto per metterlo in funzione. Fare riferimento a "Accensione/spengimento fanale [Fanale]".



- L'alimentazione del fanale è collegata all'alimentazione principale. Il fanale non può essere acceso quando l'alimentazione principale è disattivata.

■ Uso del display dati sul percorso

Nella schermata principale, oltre alla velocità corrente, è possibile controllare diversi dati sul percorso. I dati sul percorso che possono essere visualizzati differiscono a seconda della bicicletta servoassistita.

1. Nella schermata principale: <F>



Ogni volta che si preme <F>, i dati sul percorso cambiano nell'ordine seguente.

Elemento visualizzato	Spiegazione
-	Velocità corrente
[DST]	Distanza percorso
[ODO]	Distanza complessiva
[GAMMA]	Autonomia*1
[TEMP]	Tempo percorso*2
[MED]	Velocità media*2
[MAX]	Velocità massima*2
[CADENZA]	Velocità rotazione pedivella*2
[OROLOGIO]	Ora corrente*2

*1 Valore di riferimento. Il valore non viene visualizzato quando la modalità di servoassistenza è impostata su [SP].

*2 Per visualizzarlo o meno può essere impostato con E-TUBE PROJECT.



- Se la visualizzazione dei dati sul percorso viene commutata quando viene visualizzato [OROLOGIO], la schermata tornerà a visualizzare la velocità corrente.
- Quando vengono visualizzate la velocità corrente e una voce diversa da [CADENZA], la schermata torna a visualizzare la velocità corrente se viene lasciata inutilizzata per 1 minuto.

Azzeramento della distanza percorso

La distanza percorso viene azzerata dalla schermata principale. Quando la distanza percorso viene azzerata, anche i dati relativi a [TEMP] (tempo percorso), [MED] (velocità media), [MAX] (massima velocità) vengono azzerati.

La distanza percorso può anche essere azzerata dal menu delle impostazioni. Fare riferimento a "Azzeramento della distanza percorso [Elimina]".

1. Sulla schermata principale: <F> (passa alla visualizzazione dei dati sul percorso su [DST])



2. <F> (continuare a tenere premuto fino a quando il numero visualizzato per [DST] non inizia a lampeggiare)

3. Quando il numero visualizzato per [DST] lampeggia: <F> i dati sul percorso vengono ripristinati.



- Se dopo cinque secondi dal lampeggiamento del numero su [DST] non si fa nulla, i numeri smettono di lampeggiare e si torna alla schermata principale.

Menu delle impostazioni

Le voci che possono essere impostate differiscono a seconda della bicicletta servoassistita. Se l'interruttore servoassistenza non è collegato, è impossibile visualizzare il menu delle impostazioni.

■ Uso del menu delle impostazioni

1. Fermare la bicicletta ⇒ <F> (continuare a tenere premuto fino a quando la schermata non commuta)



- Per visualizzare il menu delle impostazioni è inoltre possibile utilizzare i seguenti metodi.
 - Fermare la bicicletta ⇒ <A> (continuare a tenere premuto fino a quando la schermata non commuta)
 - Fermare la bicicletta ⇒ <↑> + <↓> (continuare a tenere premuto fino a quando la schermata non commuta)

■ Ritorno alla schermata principale dalla schermata del menu delle impostazione [Esci]

Chiude il menu impostazioni e ritorna alla schermata principale.

1. Schermata del menu impostazioni ⇒ [Esci]

■ Impostazione dell'ora [Orologio]

1. Schermata del menu impostazioni ⇒ [Orologio] ⇒ <↑> o <↓> per cambiare il numero relativo all'ora ⇒ <F>
Il cursore si sposta al numero dei minuti.



2. <↑> e <↓> per cambiare il numero relativo al minuto ⇒ <F>
Il display torna automaticamente alla schermata del menu impostazioni.



-
- Continua a tenere premuto <↑> o <↓> per cambiare rapidamente il numero.
-

■ Accensione/Spengimento del suono di funzionamento [Bip]

Impostare se emettere o meno il suono di funzionamento.

1. Schermata del menu impostazioni ⇒ [Bip] ⇒ [ACC] / [SP]
Il display torna automaticamente alla schermata del menu impostazioni.



-
- Il suono bip per errori di funzionamento e di sistema non può essere disattivato.
-

■ Impostazione del display

Impostazione della luminosità dello schermo [Luminosità]

1. Schermata del menu impostazioni ⇒ [Luminosità] ⇒ <↑> o <↓> per regolare la luminosità ⇒ <F>
Il display torna automaticamente alla schermata del menu impostazioni.



Modifica della lingua del display [Lingua]

1. Schermata del menu impostazioni ⇒ [Lingua] ⇒ selezionare la lingua del display ⇒ <F>
Il display torna automaticamente alla schermata del menu impostazioni.

Modifica dell'unità di misura della velocità e della distanza [Unità]

Selezionare l'unità di misura per visualizzare la velocità e la distanza.

1. Schermata del menu impostazioni ⇒ [Unità] ⇒ [km] / [mile]
Il display torna automaticamente alla schermata del menu impostazioni.

Adattamento della velocità visualizzata con un altro dispositivo [Velocità visualizzata]

È possibile regolare il valore visualizzato quando c'è una differenza tra la velocità visualizzata su questo prodotto e l'indicatore di velocità di un altro dispositivo.

Voci di impostazione	Spiegazione
Aumenta valore	Aumenta il valore di velocità visualizzato.
Riduci valore	Riduce il valore di velocità visualizzato.

1. Schermata del menu impostazioni ⇒ [Velocità visualizzata] ⇒ <↑> o <↓> per regolare il valore ⇒ <F>
Il display torna automaticamente alla schermata del menu impostazioni.

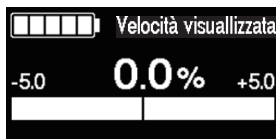

- Questa impostazione modifica solo il valore visualizzato. Non modifica la funzione di servoassistenza.

Azzeramento della distanza percorso [Elimina]

Consente di azzerare la distanza percorso. Quando la distanza percorso viene azzerata, anche i dati relativi a [TEMP] (tempo percorso), [MED] (velocità media), [MAX] (massima velocità) vengono azzerati.

1. Schermata del menu impostazioni ⇒ [Elimina] ⇒ [DST]

Il display torna automaticamente alla schermata del menu impostazioni.

■ Impostazione della funzione di servoassistenza della bicicletta

Accensione/spengimento fanale [Fanale]

Consente di attivare/disattivare il collegamento della luce all'unità di trasmissione.

1. Schermata del menu impostazioni ⇒ [Fanale] ⇒ [ACC] / [SP]
Il display torna automaticamente alla schermata del menu impostazioni.

Impostazione del rapporto selezionato partendo da un arresto [Start mode]

Consente di passare automaticamente al rapporto selezionato quando la bicicletta riparte dopo una sosta.

Voci di impostazione	Spiegazione
[SP]	Non impostare la modalità di partenza.
[1], [2],...*1	Selezionare il rapporto selezionato.

*1 È possibile impostare un rapporto selezionato fino al rapporto selezionato massimo dell'unità di cambio installata sulla bicicletta servoassistita.

1. Schermata del menu impostazioni ⇒ [Start mode] ⇒ <↑> o <↓> per selezionare il rapporto selezionato ⇒ <F>
Il display torna automaticamente al menu delle impostazioni.



Cambiare dinamicamente il comfort di guida [Assist profile]

Il comfort di guida della bicicletta servoassistita differisce notevolmente a seconda della coppia di serraggio massima dell'unità di trasmissione e di come la servoassistenza viene fornita per la pedalata. Questo prodotto presenta varie impostazioni consigliate registrate che possono essere modificate in base alle proprie preferenze. I dettagli delle impostazioni possono essere controllati con E-TUBE PROJECT e le impostazioni possono essere personalizzate. Fare riferimento al manuale d'uso per E-TUBE PROJECT per ulteriori dettagli.

Voci di impostazione	Spiegazione
[Profilo 1]	Cambia al comfort di guida registrato in [Profilo 1].
[Profilo 2]	Cambia al comfort di guida registrato in [Profilo 2].

1. Schermata del menu impostazioni ⇒ [Assist profile] ⇒ [Profilo 1] / [Profilo 2]

NOTA

A seconda dell'impostazione, il consumo della batteria può aumentare e l'autonomia di viaggio servoassistita può diminuire notevolmente.



- [Profilo 1] e [Profilo 2] sono i nomi visualizzati per impostazione predefinita. I nomi visualizzati per impostazione predefinita possono differire a seconda della bicicletta servoassistita. [Profilo 1] e [Profilo 2] possono essere modificati in E-TUBE PROJECT. Se modificati, i nuovi nomi appariranno nella voce delle impostazioni.

Regolazione cambio rapporti automatico [Momento di cambiata]

Consente di regolare il tempo di cambiata con il cambio rapporti automatico.

Voci di impostazione	Spiegazione
Aumenta valore	Aumentare il valore quando la pedalata è troppo pesante.
Riduci valore	Ridurre il valore quando la pedalata è troppo leggera.

1. Schermata del menu impostazioni ⇒ [Momento di cambiata] ⇒ < ↑ > o < ↓ > per regolare il valore ⇒ < F >
Il display torna automaticamente al menu delle impostazioni.



Collegamento wireless

Questo prodotto ha una funzione di comunicazione wireless.

■ Sistemi wireless digitali 2,4 GHz

La tecnologia wireless digitale con frequenza a 2,4 GHz è la stessa della LAN wireless. In rari casi, forti onde elettromagnetiche o interferenze elettromagnetiche causate dai seguenti luoghi o dispositivi possono interferire con la comunicazione.

- Televisioni, PC, radio, motori, oppure all'interno di auto e treni
- In prossimità di attraversamenti ferroviari e binari ferroviari, stazioni televisive trasmettenti e basi radar
- Altri computer wireless o fonti di illuminazione a controllo digitale

■ Collegamento ANT

Tutte le informazioni visualizzate nella schermata principale possono essere inviate a un dispositivo esterno che supporta le connessioni ANT.

Metodo di collegamento

Quando l'alimentazione principale di SHIMANO STEPS è accesa, è possibile ricevere la comunicazione in qualsiasi momento. Fare riferimento al manuale del dispositivo esterno, portare il dispositivo esterno in modalità di connessione, quindi collegarlo.

■ Connessione Bluetooth® LE

Tutte le informazioni visualizzate nella schermata principale possono essere inviate a un dispositivo esterno che supporta i collegamenti Bluetooth® LE.

La versione smartphone di E-TUBE PROJECT può essere utilizzata stabilendo un collegamento Bluetooth® LE con uno smartphone.

E-TUBE RIDE può essere usato per verificare i dati sul percorso su uno smartphone collegato tramite Bluetooth® LE.

Metodo di collegamento

È possibile ricevere la comunicazione solamente al verificarsi delle seguenti condizioni. Fare riferimento al manuale del dispositivo esterno, portare il dispositivo esterno in modalità di connessione, quindi collegarlo.

- Entro 30 secondi dall'accensione dell'alimentazione principale di SHIMANO STEPS
- Entro 30 secondi dal funzionamento di qualsiasi pulsante/interruttore diverso dall'interruttore di alimentazione SHIMANO STEPS

■ Specifiche per il sistema wireless

Nome del modello	SC-EM800
Banda di frequenza	2.402 - 2.480 MHz
Uscita massima ad alta frequenza	+4 dBm
Versione firmware	4.0.0 o successiva

■ E-TUBE PROJECT

Per modificare l'impostazione di SHIMANO STEPS e per aggiornare il firmware è necessario E-TUBE PROJECT.

Scaricare E-TUBE PROJECT dal sito web dell'assistenza (<https://bike.shimano.com/e-tube/project.html>).

Per informazioni riguardo a come installare E-TUBE PROJECT, consultare il sito.

NOTA

Non collegarsi a un dispositivo durante la carica della batteria.



- Il firmware è soggetto a modifica senza preavviso.

Voci personalizzabili in E-TUBE PROJECT

Le voci che possono essere impostate differiscono a seconda della bicicletta servoassistita. Fare riferimento al manuale d'uso per E-TUBE PROJECT per ulteriori dettagli.

- È possibile modificare le funzioni assegnate a ogni interruttore di funzionamento.
- Le impostazioni che possono essere configurate da questo prodotto possono essere configurate anche da E-TUBE PROJECT.
- Le impostazioni di comfort di guida per la bicicletta servoassistita possono essere mantenute e registrate in questo prodotto. (Fare riferimento a "Cambiare dinamicamente il comfort di guida [Assist profile]")

■ Ripristino dalla funzione di protezione RD [Azzer. protezione RD]

Per proteggere il sistema da cadute, ecc., la funzione di protezione RD viene attivata quando il cambio è soggetto a forti impatti. Il collegamento tra motore e articolazione sarà momentaneamente interrotto e il cambio smetterà di funzionare. Eseguendo l'azzeramento protezione RD, verrà ripristinato il collegamento tra motore e articolazione e recuperato il cambio dalla protezione RD.



- Questa funzione è utilizzabile solo per i modelli con deragliatore posteriore con cambio rapporti elettronico.

1. Menu impostazioni ⇒ [Azzer. protezione RD] ⇒ [OK]

Sulla schermata viene visualizzata l'illustrazione di una guarnitura.

2. Ruotare la manovella in senso orario con la ruota posteriore sollevata.

Il cambio si muove e il collegamento tra il motore e la maglia viene ripristinato.



■ Regolazione del cambio con cambio servoassistito [Regolazione]

Se il cambio rapporti sembra anomalo, contattare il punto vendita.

■ Indicazione di errore/avvertenza

Indicazione di errore

Se un codice di errore "E***" (dove *** rappresentano lettere o numeri) viene visualizzato sull'intero schermo, il prodotto potrebbe non funzionare correttamente.

Fare riferimento al "manuale d'uso della batteria speciale e dei componenti SHIMANO STEPS" e seguire una delle seguenti procedure per azzerare il display.

- Premere il pulsante di alimentazione della batteria per spegnere.
- Rimuovere la batteria dal supporto.



NOTA

- Se la situazione non migliora anche dopo aver riattivato l'alimentazione, consultare il punto vendita o un rivenditore.

Indicazione di avvertimento

Se un codice di avvertenza "W***" (dove *** rappresentano lettere o numeri) viene visualizzato sull'intero schermo, il prodotto potrebbe riscontrare un problema temporaneo.

Se la situazione migliora, questo avviso non viene più visualizzato. Se la situazione non migliora, rivolgersi al punto vendita il prima possibile.



- La versione per PC di E-TUBE PROJECT (V4 o successiva) classifica gli errori e le avvertenze in categorie più dettagliate a seconda della causa. Per questo motivo, i codici di errore/avvertenza che vengono visualizzati nella versione per PC di E-TUBE PROJECT possono differire da quelli visualizzati su questo prodotto, E-TUBE RIDE o E-TUBE PROJECT per smartphone.

Per i dettagli sui codici di errore/avvertenza, controllate le ultime versioni di seguito:



<https://si.shimano.com/iER/STP0A>

■ Quando si verifica un problema

Sintomi	Possibile causa	Soluzione
Lo schermo del ciclocomputer non si illumina quando si preme il pulsante di alimentazione della batteria (principale).	Il livello di carica della batteria (principale) è troppo basso.	Fare riferimento al "manuale d'uso della batteria speciale e dei componenti SHIMANO STEPS" per caricare la batteria, quindi riaccendere l'apparecchio.
	È stata effettuata l'accensione?	Fare riferimento al "manuale d'uso della batteria speciale e dei componenti SHIMANO STEPS" per accendere l'apparecchio.
	La batteria si sta caricando?	Mentre si carica la batteria montata sulla bicicletta, non è possibile accendere l'alimentazione. Interrompere la carica.
	Il connettore del cavo elettrico è installato correttamente?	Verificare che il connettore del cavo elettrico sia disconnesso. In caso di dubbi, rivolgersi presso il punto vendita.
	Potrebbe essere stato collegato un prodotto che il sistema non riesce a identificare.	Rivolgersi al punto vendita.
Il rapporto inserito non viene visualizzato.	Il rapporto inserito viene visualizzato solo quando è installato il cambio servoassistito.	Verificare che il connettore del cavo elettrico sia disconnesso. In caso di dubbi, rivolgersi presso il punto vendita.
Voglio spegnere i segnali sonori.		Fare riferimento a "Accensione/ Spegnimento del suono di funzionamento [Bip]".
Non è possibile avviare il menu impostazioni durante la guida.	Il prodotto è stato progettato per evitare che il menu impostazioni venga avviato durante la guida. È normale.	Configurare le impostazioni dopo l'arresto.
Non è possibile eseguire un'operazione di commutazione e vengono emessi due segnali acustici.	Il funzionamento dell'interruttore premuto non è consentito.	Non si tratta di un malfunzionamento.
S sentono tre "bip".	Si è verificato un errore o messaggio di avvertimento.	Un errore o un'avvertenza viene visualizzato/a sul ciclocomputer. Consultare "Indicazione di errore/avvertenza".
Il rapporto selezionato impostato nella modalità di partenza non è impostato quando la bicicletta è ferma.	I pedali potrebbero essere stati azionati con eccessiva energia.	Premere delicatamente il pedale rende più facile cambiare marcia.

